

## FRIDURIT®-Premium blaty z litej ceramiki technicznej



Przedstawiciel:  
Firma Inżynierska LABRO  
Technika Laboratoryjna  
30-384 Kraków, Raciborska 11/58  
[www.labro.com.pl](http://www.labro.com.pl), e-mail: [labro@labro.com.pl](mailto:labro@labro.com.pl)

## FRIDURIT® Premium blaty z litej ceramiki technicznej



FRIDURIT® Premium blaty z litej ceramiki technicznej są wykonane z najwyższej jakości litej ceramiki technicznej i nie wymagają żadnych dodatkowych konstrukcji podtrzymujących ani płyt bazowych.

Szeroka gama kolorystyczna FRIDURIT® Premium blatów laboratoryjnych i zlewów zapewnia wysoką ergonomię i estetykę.

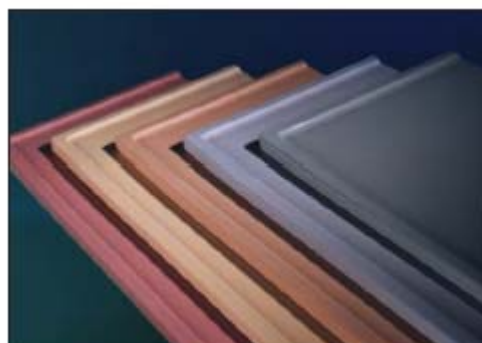

FRIDURIT® Premium blaty z litej ceramiki technicznej są zgodne z normą DIN 12916

Przedstawiciel:  
Firma Inżynierska LABRO  
Technika Laboratoryjna  
30-384 Kraków, Raciborska 11/58  
[www.labro.com.pl](http://www.labro.com.pl), e-mail: [labro@labro.com.pl](mailto:labro@labro.com.pl)

Maksymalne wymiary blatów z litej ceramiki technicznej:

- długość 2000 x 900 mm
- grubość 30 mm bez obrzeża.

Specyfikacja materiałowa: DIN 28062

Odporność na kwasy: DIN 51102

Absorbpcja wody: DIN 51056

### Standardowe kształty:

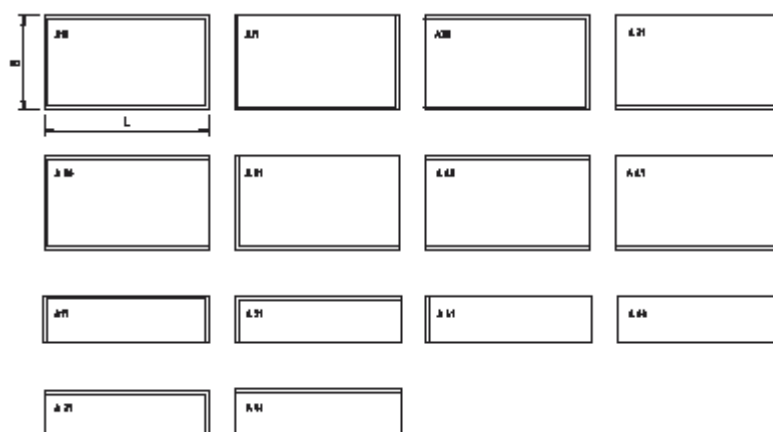

## Kształty obrzeży:



Kształt A i B:  
bez obrzeża

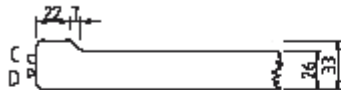

Kształt C i D obrzeże DIN:  
wysokość 7mm, szerokość 22mm

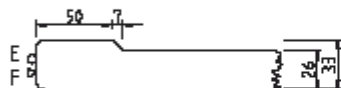

Kształt E i F:  
wysokość 7mm, szerokość 50mm

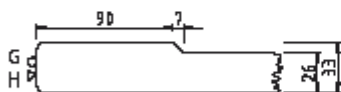

Kształty G i H:  
wysokość 7mm, szerokość 90mm

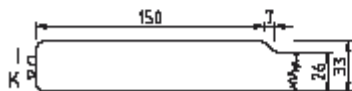

Kształty I i K:  
wysokość 7mm, szerokość 150mm

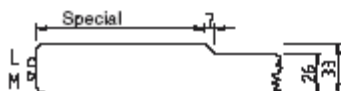

Kształty L i M:  
wysokość 7mm, szerokość na zamówienie

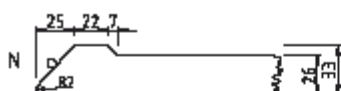

Kształt N:  
wysokość 7mm, szerokość 47mm



Kształt O zaokrąglony profil polecany dla blatów  
pod wyciągi chemiczne, promień 15 mm



Kształt P zaokrąglony profil polecany dla blatów  
pod wyciągi chemiczne, promień 20 mm

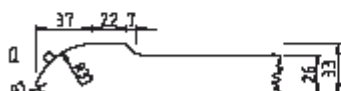

Kształt Q, promień 37mm (zastosowanie: jak  
powyżej)

O – glazurowane  
▽ - cięte



## WARIANTY ZESTAWIANIA BLATÓW

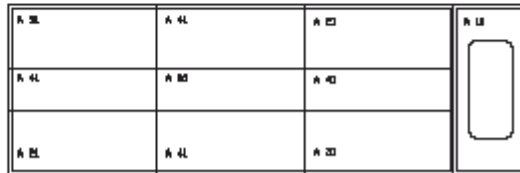
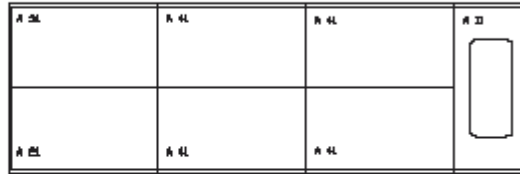

### Typowe połączenia narożne

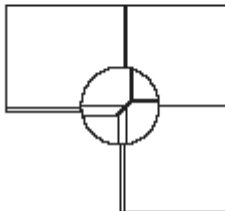

3 elementy z 2 cięciami ukośnymi

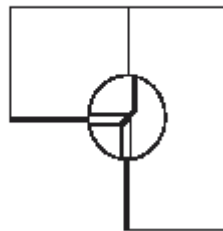

2 elementy z jednym  
cięciem ukośnym

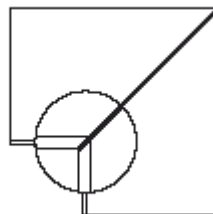

2 elementy z cięciem  
pod kątem 45stopni

## Przykładowe formy i zakończenia blatów

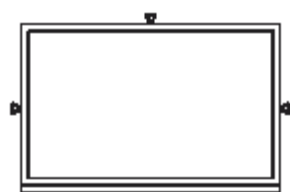

Obrzeże od przedniej strony  
blatu typu N, glazurowane

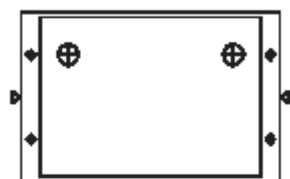

Obrzeże z prawej i lewej strony typu L -  
glazurowanie i typu M - cięte

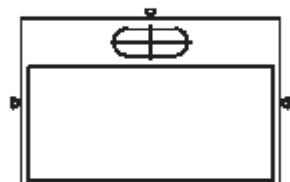

Tył blatu obrzeże typu L – glazurowane, typu  
K – cięte

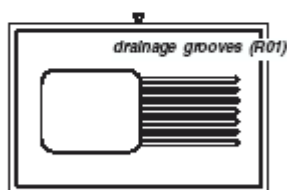
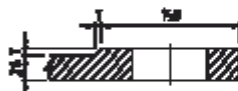

Lewa, prawa i przednia część blatu z obrzeżem  
typu C – glazurowanym, tył blatu: obrzeże typu D -  
cięte

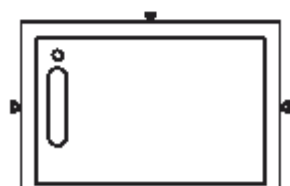

Lewa, prawa i tylna część blatu z  
obrzeżem typu E i F - glazurowanym,  
przednia część blatu: obrzeże typu O -  
glazurowane



O – glazurowane

▽ - cięte

### Reguły tworzenia otworów:

#### Tworzenie otworów z glazurowanymi obrzeżami:

otwory tego typu mogą być wykonywane w dowolnym miejscu na powierzchni blatu, ale musi być zachowana odpowiednia odległość pomiędzy otworem a obrzeżem blatu (b) oraz pomiędzy zlewami (a)

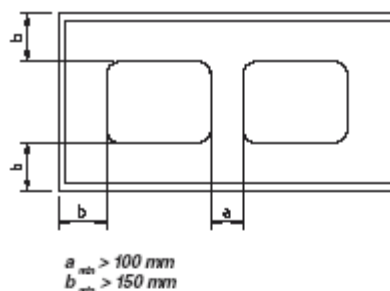

#### Maksymalne wymiary otworów glazurowanych:

W celu uniknięcia zniekształceń blatu należy zachować odpowiednie odległości między otworem a obrzeżem blatu. Minimalna odległość pomiędzy krótszym brzegiem zlewu a obrzeżem nie powinna być mniejsza jak 150mm. Natomiast odległość pomiędzy dłuższym brzegiem zlewu a obrzeżem powinna być większa od 1/5 części z całkowitej długości dłuższego brzegu zlewu.

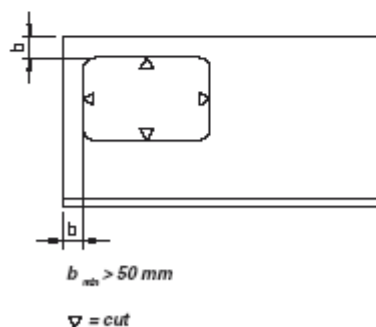
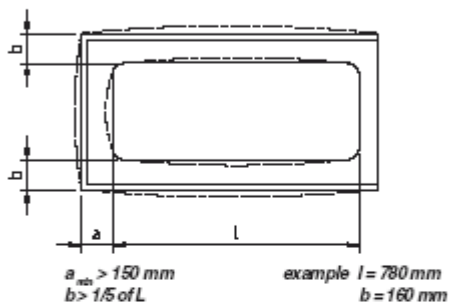

W przypadku otworów nie glazurowanych powinny być one wykonywane według następujących zaleceń:

Minimalna odległość otworu od obrzeża blatu nie powinna być mniejsza niż 50mm.

**Należy jednak pamiętać że otwory redukują właściwości nośne blatu.**

## Otwory pod zlewy i zlewiki

### ZLEWY

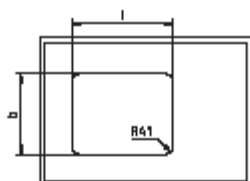

| Ø   | ▽   | Aperture sizes |     | Inner dimensions sink |     |     | Sink            |
|-----|-----|----------------|-----|-----------------------|-----|-----|-----------------|
|     |     | l              | w   | l                     | w   | d   |                 |
| A10 | A09 | 330            | 330 | 350                   | 350 | 300 | BPS333          |
| A12 | A11 | 380            | 380 | 400                   | 400 | 250 | BPS442          |
| A14 | A13 | 480            | 380 | 500                   | 400 | 300 | BPS543          |
| A16 | A15 | 580            | 380 | 600                   | 400 | 300 | BPS643          |
| A18 | A17 | 780            | 380 | 800                   | 400 | 300 | BPS843 / BPD843 |

### ZLEWIKI

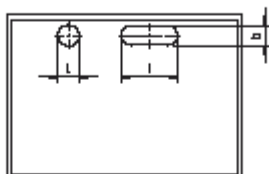

| Ø   | ▽   | Aperture sizes |     | Inner dimensions sink |     |     | Sink             |
|-----|-----|----------------|-----|-----------------------|-----|-----|------------------|
|     |     | l              | w   | l                     | w   | d   |                  |
| B04 | -   | 90             | -   | 105                   | -   | 112 | BPA111           |
| A02 | A01 | 240            | 58  | 250                   | 63  | 112 | BPA261           |
| A04 | A03 | 240            | 82  | 250                   | 95  | 112 | BPA291 / VBPM291 |
| A06 | A05 | 400            | 82  | 410                   | 95  | 112 | BPA491           |
| A22 | A21 | 230            | 230 | 250                   | 250 | 112 | BPA221           |

### ZLEWIKI z tylnym przelewem

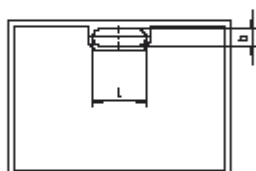

| Ø   | ▽   | Aperture sizes |    | Inner dimensions sink |    |     | Sink             |
|-----|-----|----------------|----|-----------------------|----|-----|------------------|
|     |     | l              | w  | l                     | w  | d   |                  |
| B04 | -   | 90             | -  | 105                   | -  | 112 | BPA111           |
| A02 | A01 | 240            | 58 | 250                   | 63 | 112 | BPA261           |
| A04 | A03 | 240            | 82 | 250                   | 95 | 112 | BPA291 / VBPM291 |
| A06 | A05 | 400            | 82 | 410                   | 95 | 112 | BPA491           |

### ZLEWIKI PODWIESZANE

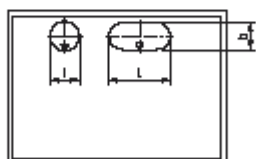

| Ø | ▽   | Aperture sizes |     | Inner dimensions sink |     |     | Sink   |
|---|-----|----------------|-----|-----------------------|-----|-----|--------|
|   |     | l              | w   | l                     | w   | d   |        |
| - | B05 | 135            | -   | 105                   | -   | 112 | BPE111 |
| - | A07 | 280            | 124 | 250                   | 95  | 112 | BPE291 |
| - | A31 | 466            | 466 | 400                   | 400 | 112 | BPE442 |

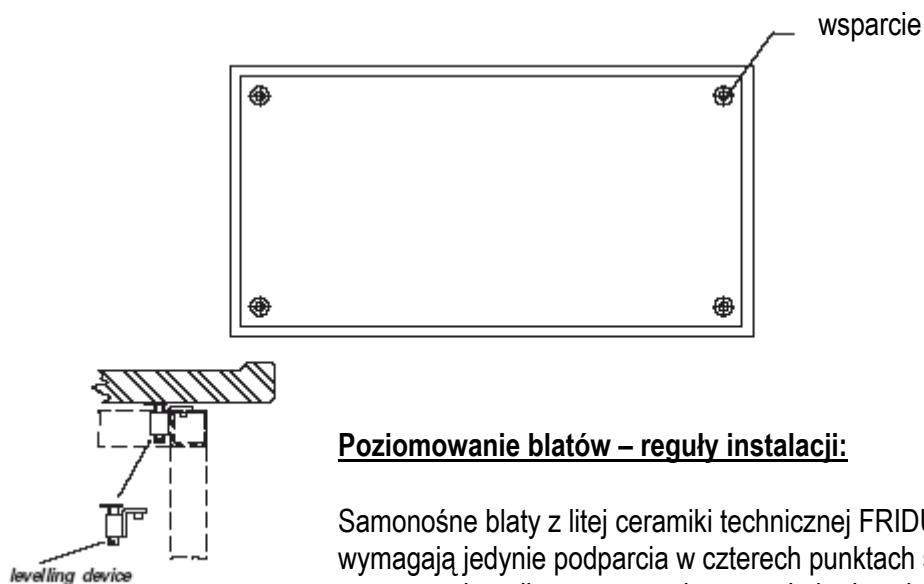

### Poziomowanie blatów – reguły instalacji:

Samonośne blaty z litej ceramiki technicznej FRIDURIT® Premium wymagają jedynie podparcia w czterech punktach śrubami poziomującym, co zapewnia najlepsze wypoziomowanie i odpowiednią regulację.

### Możliwość łączenia blatów:

- elastyczny klej silikonowy
- spoiwo epoksydowe

Polecamy również zastosowanie samoklejącej pianki taśmowej, jako wkładki szczelinowej - ochrona w czasie instalacji.

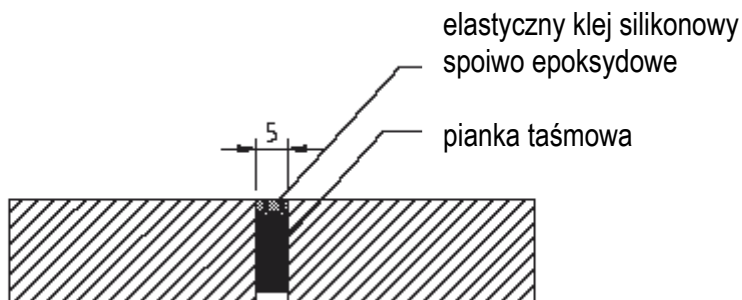

## Instalacje zlewów:

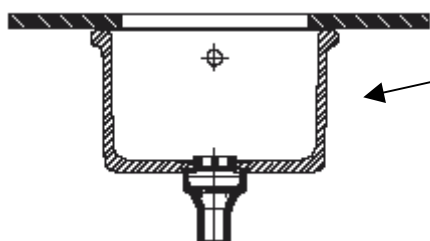

Zlewy mogą być trwale połączone z blatami laboratoryjnymi za pomocą spoiwa epoksydowego.

### Zalety tego rozwiązania to :

- nie wymaga konstrukcji wspomagającej ( tylko w wyjątkowych przypadkach)
- usztynienie blatu

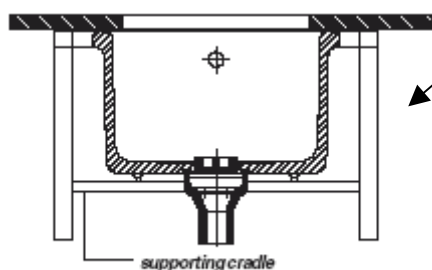

Połączenie pomiędzy zlewem a blatem możliwe jest również z użyciem elastycznego kleju silikonowego, ale dodatkowo wymagana jest konstrukcja wspomagająca.

### Zalety tego rozwiązania to :

- łatwe demontowanie zlewów

## Zlewy laboratoryjne z litej ceramiki techniczne

Zlewy

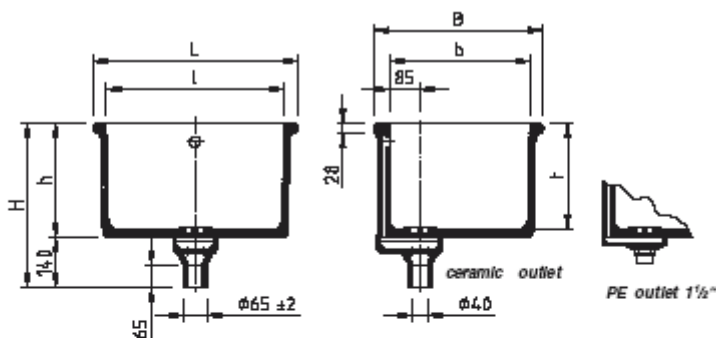

| Inside dimensions |     |     | Outside dimensions |     |     |         | Weight | Order code    | Order code |
|-------------------|-----|-----|--------------------|-----|-----|---------|--------|---------------|------------|
| l                 | b   | t   | L                  | B   | h   | H       | kg     | ceram. outlet | PE outlet  |
| 350               | 350 | 300 | 420                | 420 | 322 | 462/405 | 28     | BPS333●       | VBPS333●   |
| 400               | 400 | 250 | 476                | 476 | 272 | 412/355 | 28     | BPS442●       | VBPS442●   |
| 500               | 400 | 300 | 576                | 476 | 322 | 462/405 | 37     | BPS543●       | VBPS543●   |
| 600               | 400 | 300 | 676                | 476 | 322 | 462/405 | 40     | BPS643●       | VBPS643●   |
| 800               | 400 | 300 | 876                | 476 | 322 | 462/405 | 59     | BPS843●       | VBPS843●   |

Przedstawiciel:  
Firma Inżynierska LABRO  
Technika Laboratoryjna  
30-384 Kraków, Raciborska 11/58  
[www.labro.com.pl](http://www.labro.com.pl), e-mail: [labro@labro.com.pl](mailto:labro@labro.com.pl)

Zlewiki uniwersalne

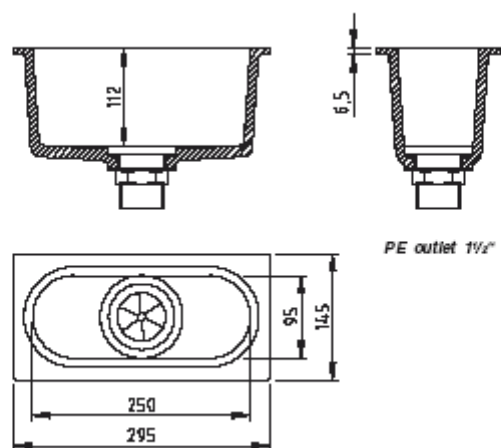

| Inside dimensions |          |          | Outside dimensions |          |          |          | Weight<br>kg | Order code    |           |
|-------------------|----------|----------|--------------------|----------|----------|----------|--------------|---------------|-----------|
| <i>l</i>          | <i>b</i> | <i>t</i> | <i>L</i>           | <i>B</i> | <i>h</i> | <i>H</i> |              | ceram. outlet | PE outlet |
| 250               | 95       | 112      | 295                | 145      | 126      | 177      | 2.16         | --            | VBPM291●  |

Zlewiki

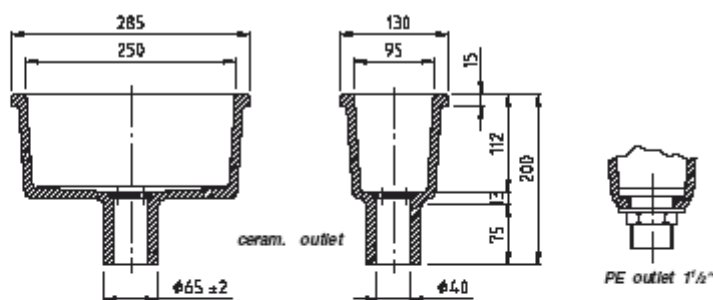

| Inside dimensions |          |          | Outside dimensions |          |          |          | Weight<br>kg | Order code    |           |
|-------------------|----------|----------|--------------------|----------|----------|----------|--------------|---------------|-----------|
| <i>l</i>          | <i>b</i> | <i>t</i> | <i>L</i>           | <i>B</i> | <i>h</i> | <i>H</i> |              | ceram. outlet | PE outlet |
| 105               | ---      | 112      | 135                | ---      | 125      | 200/185  | 1.5          | BPA111●       | VBPA111●  |
| 250               | 63       | 112      | 275                | 88       | 125      | 200/---  | 2.7          | BPA261●       | ---       |
| 250               | 95       | 112      | 285                | 130      | 125      | 200/185  | 3            | BPA291●       | VBPA291●  |
| 410               | 95       | 112      | 445                | 130      | 125      | 200/---  | 4.5          | BPA491●       | ---       |
| 250               | 250      | 142      | 295                | 295      | 155      | 200/---  | 6            | BPA221●       | ---       |

Zlewiki  
podwieszane

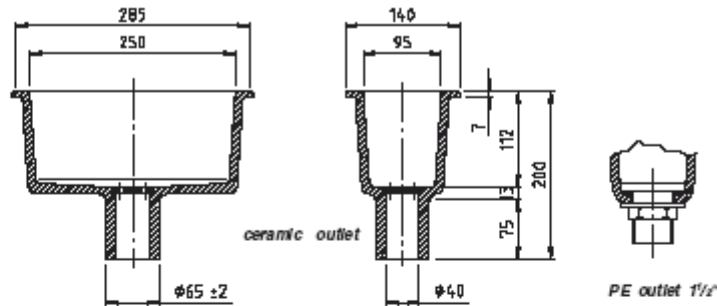

| Inside dimensions |          |          | Outside dimensions |          |          |          | Weight<br>kg | Order code    |           |
|-------------------|----------|----------|--------------------|----------|----------|----------|--------------|---------------|-----------|
| <i>l</i>          | <i>b</i> | <i>t</i> | <i>L</i>           | <i>B</i> | <i>h</i> | <i>H</i> |              | ceram. outlet | PE outlet |
| 105               | ---      | 112      | 140                | ---      | 7        | 200/185  | 1.5          | BPE111●       | VBPE111●  |
| 250               | 95       | 112      | 294                | 140      | 7        | 200/185  | 3            | BPE291●       | VBPE291●  |

Rim glazed.

### LEGENDA:

- l/L* długość
- b/B* szerokość
- h* wysokość
- H* wysokość całkowita
- t* głębokość
- początkowa litera koloru blatu

*l, b, t* – wymiary wewnętrzne

*L, B, H, h* – wymiary zewnętrzne

ORDER CODE – numer katalogowy + króciec ceramiczny

ORDER CODE, PE OUTLET - numer katalogowy polietylenowego syfonu

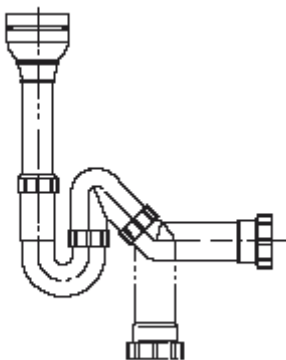

Syfon polietylenowy odporny na korozję, rozmiar 40

Otwór wylotowy w pozycji horyzontalnej lub wertykalnej.

Złącze: 1 1/2" x 100

Łącznik ściskający DN 50

NUMER KATALOGOWY: BZS 001

Przedstawiciel:

Firma Inżynierska LABRO

Technika Laboratoryjna

30-384 Kraków, Raciborska 11/58

[www.labro.com.pl](http://www.labro.com.pl), e-mail: [labro@labro.com.pl](mailto:labro@labro.com.pl)

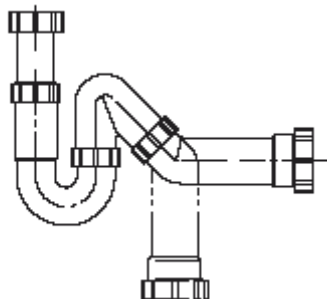

Syfon polietylenowy odporny na korozję,  
rozmiar 40

Otwór wylotowy w pozycji horyzontalnej lub  
wertykalnej.

Łącznik ściskający DN 50

Złącze: 40/70

Króciec ceramiczny: 40/65

NUMER KATALOGOWY: BZS 100